

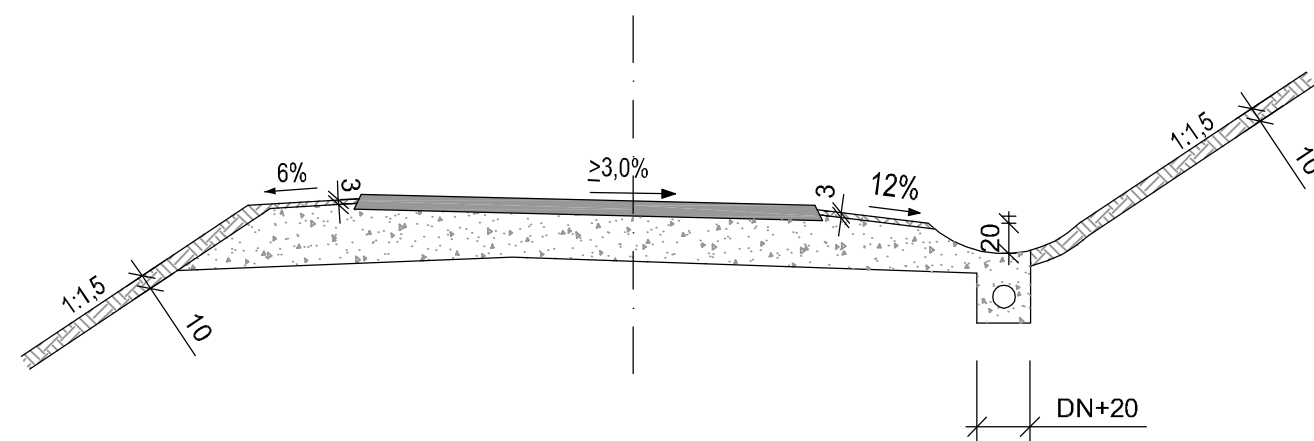

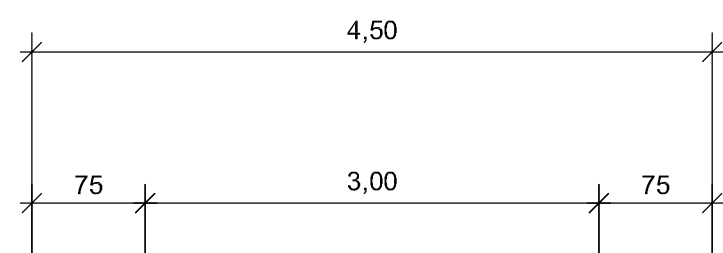

## Wirtschaftsweg mit bituminöser Deckschicht

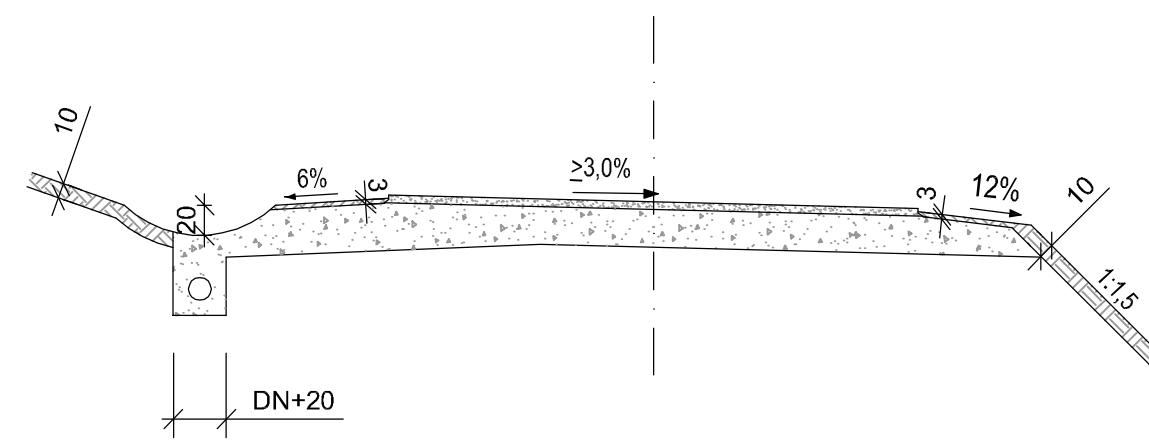
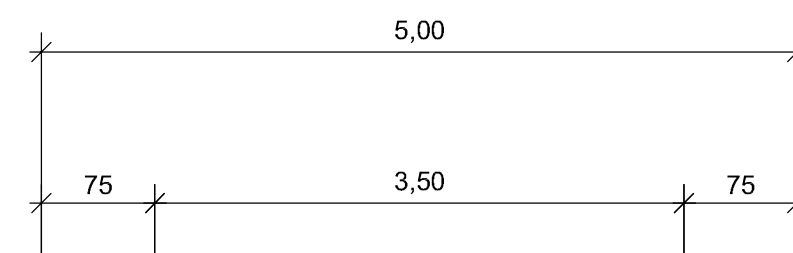

## Wirtschaftsweg mit wassergebundener Deckschicht



### Legende

-  bituminöse Deckschicht
-  wassergebundene Deckschicht
-  Frostschuttschicht
-  Oberboden

Der Oberbau der Wirtschaftsweg ist  
gemäß den Vorschriften der RLW 99 auszuführen.  
(Richtlinien für den ländlichen Wegebau; Ausgabe 1999)

Nr.	Art der Änderung	Datum	Name

Entwurfsbearbeitung:



	Datum	Zeichen
bearbeitet	April 2012	Selle
gezeichnet	April 2012	Lindt

H.P. Gauff Ingenieure GmbH & Co. KG – JBG –  
Passauer Straße 7 D-90480 Nürnberg  
Tel. (0911) 9409-0 Fax (0911) 9409-187

geprüft: \_\_\_\_\_

Freistaat Bayern  
Autobahndirektion Nordbayern

Flaschenhofstraße 55, 90402 Nürnberg,  
TEL. 0911/4621-01, FAX 0911/4621-456, E-MAIL: poststelle@abdnb.bayern.de



Unterlage	6
Blatt Nr.	1
Datum	Zeichen

Planfeststellung	bearbeitet	Gz: 4212	März 2013	Festl
<b>BAB A3 Frankfurt - Nürnberg</b> <b>Planänderung Abschnitt:</b> <b>Mainbrücke Randersacker bis</b> <b>östlich AS Wü/Randersacker</b>  Brückenerneuerung und 6-streifiger Ausbau Bau-km 291+800 bis 293+800	gezeichnet	Gz: 4212	März 2013	Coiffier
	geprüft	Gz: 421	März 2013	Meinert
		Gz:		

**Straßenquerschnitt**  
Wirtschaftsweg

Maßstab 1 : 50

Aufgestellt:  
Nürnberg, den 12.03.2013  
Autobahndirektion Nordbayern

  
Stadelmaier, Baudirektor

Projekt: Mainbrücke Randersacker

Datei: LP\_PLAFE.dwg